



esiMot

Servo Moteur décentralisé

- Moteur Brushless avec électronique de pilotage intégrée
- Mode régulation position ou couple/vitesse
- Régulation digitale 4 Q
- Valeur de consigne analogique
+/- 10V DC / 0 ... 10 V DC avec signal de sens
0/4 ... 20 mA
- Interface bus de terrain isolée galvaniquement
Profibus-DP
CANopen DSP402
RS485
- Fonctions diagnostic et statuts par DEL
- Entrées-sorties digitales (24 V)
- Liaison de paramétrage RS232
- Alimentation moteur 24 - 60 Vdc
- Alimentation logique séparée
- Protégé contre les inversions de polarité
- Options :
Adresse Bus paramétrable par switch
Codeur incrémental / Codeur absolu
Frein de parking
Réducteur planétaire et roue et vis

all-in-one
Servo-Moteur
haute dynamique
120 - 600 W

CANopen



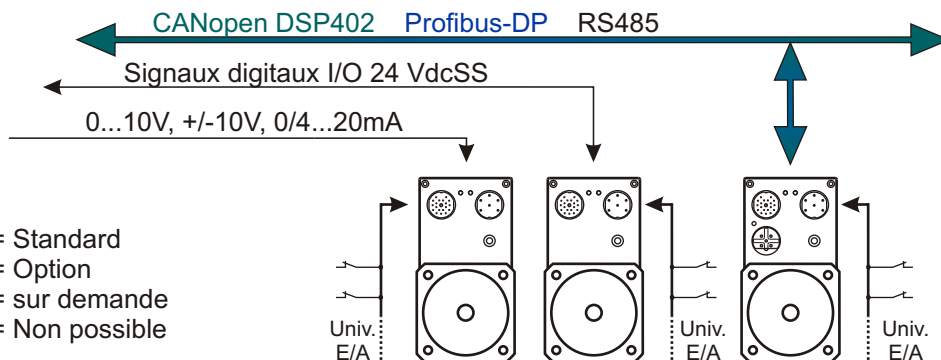

- ✓ = Standard
- = Option
- ◇ = sur demande
- = Non possible

esiMot-Type	sans bus de terrain		avec bus
	esiMot x/x.1xx.xx Mode amplifié	esiMot x/x.2xx.xx Mode position	esiMot x/x.3-5xx.xx tous modes
Amplificateur servo intégré	✓	✓	✓
Logique de positionnement intégrée (boucle)	-	✓	✓
Régulation digitale vitesse et couple	✓	✓	✓
Aquisition de position			
- Codeur incrémental * (Standard sur esiMot7)	□	□	□
- Codeur absolu multitour mécanique		□	□ □
Bus de terrain RS485, CANOpen DSP402, ProFibus	-	-	□
Valeur de consigne analogique	✓	-	◇
Entrées digitales	4	8	4 / ◇6
Sorties digitales	1	2	2 / ◇4
Sortie codeur A/B/0 24 V	✓	-	◇
Ballast et resistance intégrée	✓	✓	✓
Connection pour Ballast extérieur	✓	✓	✓
Protection d'inversion de polarité	✓	✓	✓
Frein de parking	□	□	□
Interface de programmation RS232 (19,2 kbaud)	✓	✓	✓

Fonctions et programmation	Programme/Réglages des paramètres		
	esiMot x/x.1xx.xx	esiMot x/x.2xx.xx	esiMot x/x.3-5xx.xx
- interface RS 232	✓	✓	✓
- bus de terrain RS485, CANOpen DSP402, Profibus DP	-	-	✓
- Position par apprentissage	-	✓	✓
Gestion de la mise en référence	-	✓	✓
Seuils limite (hardware et software)	-	✓	✓
Gestion de freinage automatique	-	□	□
Recettes programmables librement	-	15	15
- Vitesse	-	✓	✓
- Accélération/Décélération (ajustable séparemment)	-	✓	✓
- Temps de séjour	-	✓	✓
- Sorties digitales (M-fonctions) -	✓	✓	✓
- Changement de recette à la volée	-	✓	✓
Modes de régulation			
- Arbre électrique / Réducteur électronique	-	✓	✓
- Vitesse / Couple (Régulation PI)	✓	✓	✓
- Position absolue, Relative, (Régulation P)	-	✓	✓

Surveillance	Status DEL		
	esiMot x/x.1xx.xx	esiMot x/x.2xx.xx	esiMot x/x.3-5xx.xx
Signalisation possible :			
- Température moteur (I ² t)	✓	✓	✓
- Température moteur PTC (sur esiMot7)	✓	✓	✓
- Température de l'étage de sortie	✓	✓	✓
- Puissance ballast interne	✓	✓	✓
- Sur tension / Sous tension	✓	✓	✓
- Compteur horaire	✓	✓	✓
Plaque signalétique électronique	✓	✓	✓

Accessoires	Logiciel de paramétrage PC Servo Link			
	esiMot x/x.1xx.xx	esiMot x/x.2xx.xx	esiMot x/x.3-5xx.xx	
	Câble de liaison confectionné	□	□	□
	Réducteur adaptés	□	□	□
RS232-USB Adaptateur	□	□	□	

Sans bus de terrain

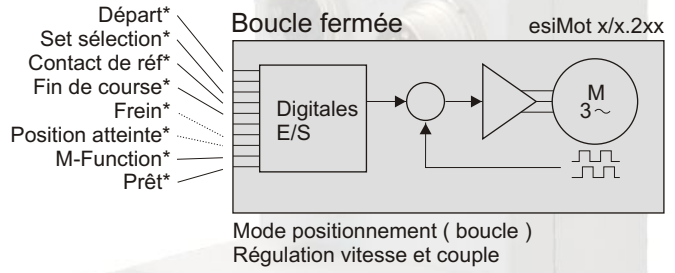
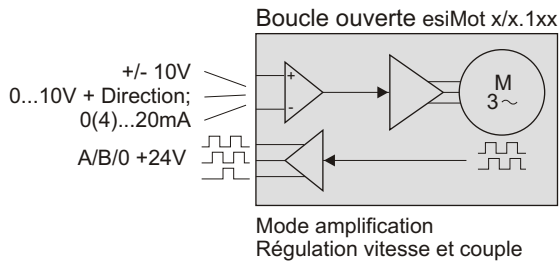

Avec Bus de terrain

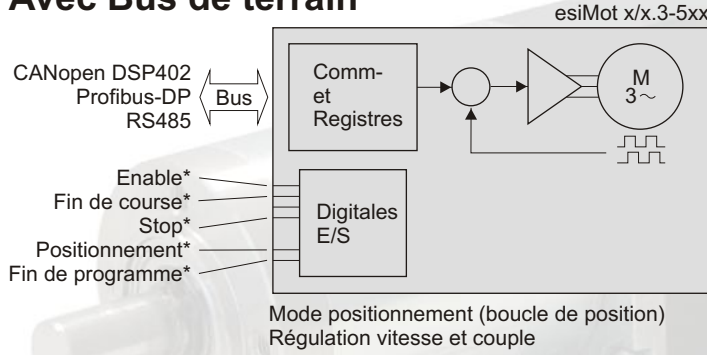

*) Exemple de connexion; d'autres fonctions E/S sont envisageables

Simple profil de motorisation:

Changement de profil à la volée

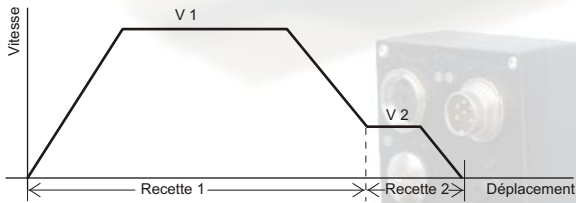

Changement de profil avec Stop intermédiaire

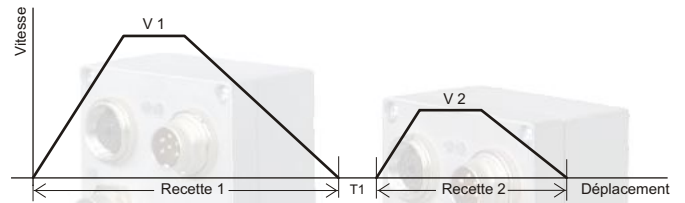

Logiciel PC: Paramètres utilisateur

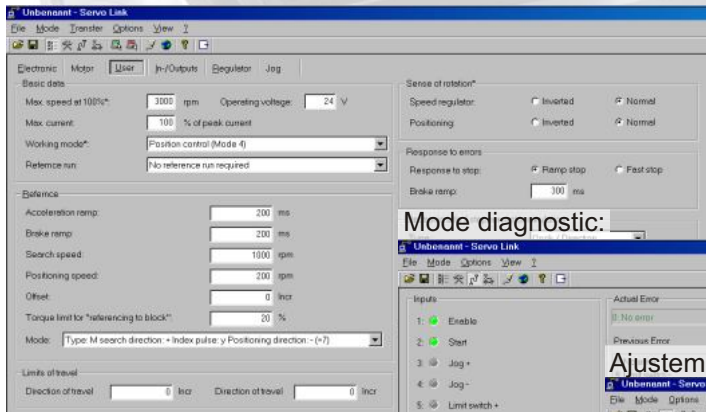

Configuration E/S

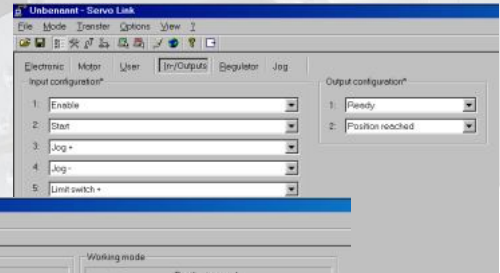

Ajustement de tous régulateurs et paramètres moteur.

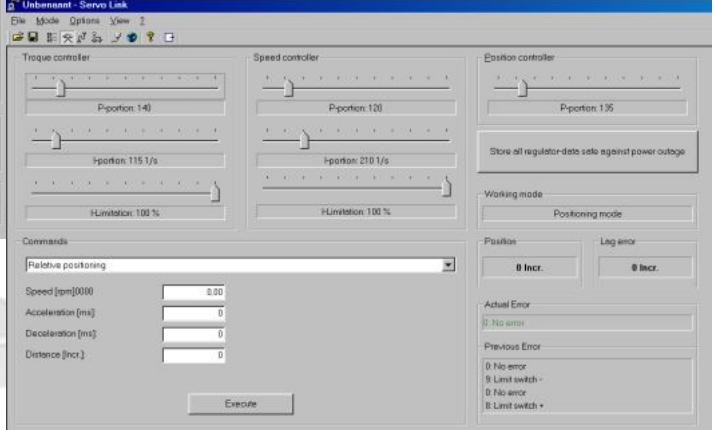

Autres caractéristiques:

- Gestion projet
- Protection mot de passe
- Choix de langage Allemand / Anglais

Données techniques:

	24V		48V			60V	
	6/1	◇6/2	6/5	7/1	7/2	7/1	7/2
esiMot Taille	6/1	◇6/2	6/5	7/1	7/2	7/1	7/2
Puissance moteur (S3) [W]	120	180	260	500	400	600	480
Puissance utile [W]	70	110	200	340	300	430	380
Couple utile [Nm]	0,22	0,35	0,65	1,1	1,8	1,1	1,8
Couple transitoire [Nm]	0,50	0,70	1,2	1,6	2,3	1,6	2,3
Vitesse nominale [min ⁻¹]	3000	3000	3000	3000	1600	3750	2000
Inertie [gcm ²]	71,6	128	172	530	530	530	530
Alimentation moteur [VDC]	24	24	48 (◇24)	48	48	60	60
Courant nominal [A]	4,0	5,6	3,5	9,0	8,0	9,0	8,0
Courant crête [A]	14	14	14	14	14	14	14
Alimentation logique (0,3A) [VDC]	24	24	24	24	24	24	24
Resolution sans codeur incr. [lpr]	30	30	30	-	-	-	-
avec codeur incrémental [lpr]	2048	2048	2048	4096	4096	4096	4096
Classe de protection (voir montage)	IP 64	IP 64	IP 64	IP 64	IP64	IP64	IP64
Longueur k [mm]	148	173	198	186	186	186	186
Masse approximative [kg]	1,37	1,8	2,3	2,3	2,3	2,3	2,3

◇ Sur demande

Dimensions:

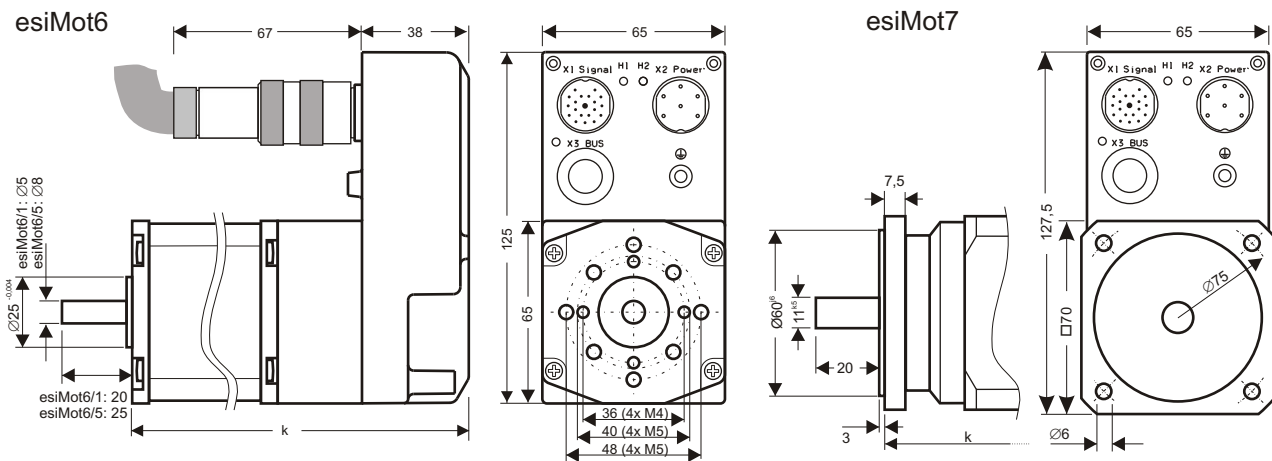

Références à la commande:

esiMot x/x.xxx.xx.xxx

Taille (voir données techniques)	Options client particulières
Version base Mode amplificateur, 4/1 dig. E/S = 1 Mode API, 8/2 dig. E/S = 2 Profibus-DP, 4/2 dig. E/S = 3 CANopen, 4/2 dig. E/S = 4 RS485, 4/2 dig. E/S = 5	Commutateurs adresse Bus 0 = sans (Standard) 1 = avec commutateur adresse
Acquisition position Capteurs Hall = 1 Codeur incrémental = 2 Codeur absolu = 3	Extension entrées (uniquement avec Bus) 0 = sans extension (Standard) 1 = 2 entrées dig. E/S, programmable en E or S 2 = Entrée analogique
	Frein de maintien 0 = sans frein (Standard) 1 = avec frein

Réducteurs:

Tous les moteurs esiMot sont livrables avec réducteur planétaire ou roue et vis. Rapport de 3:1 à 400:1
Informations détaillées sur le réducteur sur feuillet technique séparé.

Toutes les indications dans cette dépliant ont un caractère informatif sans l'assurance des caractéristiques. Des modifications sans annonce réserver.

esitron-electronic GmbH

Ernst-Zimmermann-Str. 18 Tel. +49(0)7541-6000-0
D-88045 Friedrichshafen Fax +49(0)7541-6000-11
Internet: www.esitron.de E-Mail: info@esitron.de

France: **ICA Contact**

Tél : +33 (0)390 226 683
Fax: +33 (0)390 226 684
E-Mail: pierre.traut@icacontact.fr